

**GETRIEBE —  
— DIESELMOTOREN**

**YG 350**

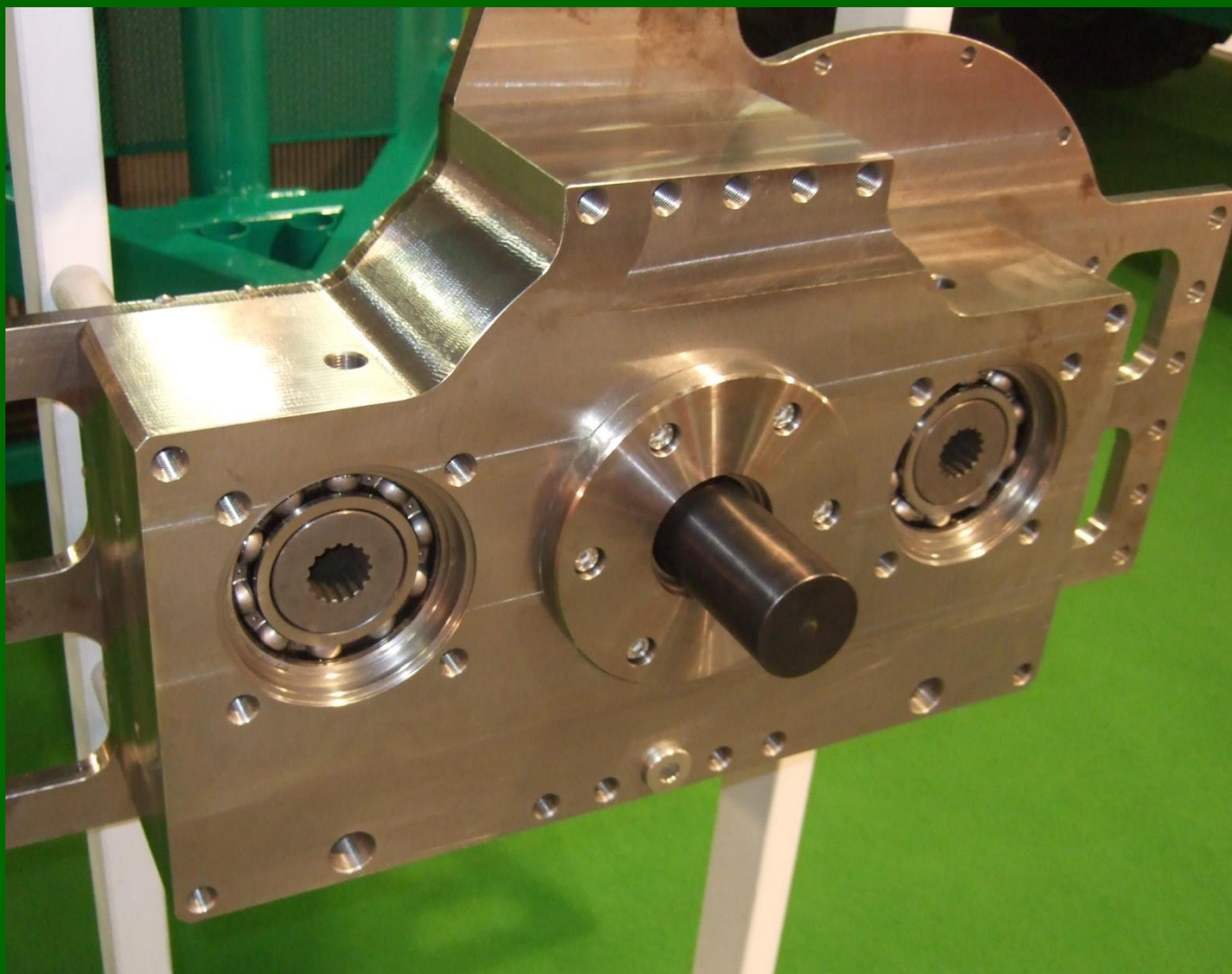

**LISIBACH —  
MASCHINENBAU AG**

# Technische Daten

## **VG350**

Übertragbare Leistung bei 20'000 h  
Getriebeuntersetzung  
Achsversatz  
Abmessungen  
Gewicht

350 kW  
2.04, 3.15, 3.94, diverse  
200mm  
480 x 360 x 160 mm  
80 kg

### **Primärwelle (Antriebswelle)**

Befestigung an Dieselmotor  
Eingang  
Ausgang

Schwungradflansch für SAE2 / SAE3, andere auf Wunsch  
SAE-Verzahnung, separate Koppelwelle zu Motor  
SAE-Verzahnung, direktgekoppelt

### **Sekundärwelle (Abtriebswelle)**

Getriebe-Abgangswelle  
Kupplung  
Übertragbares Drehmoment  
Kupplungsbetätigung  
Stillstandsbremse

d30 x 80 mit Passfeder  
Lamellenkupplung 8-fach im Oelbad, Durchlaufgeküh  
4'000 Nm  
Hydraulisch, 25bar  
Hydraulisch 25 bar

### **Terziärwelle (zweite Abtriebswelle)**

Position  
Antrieb  
Abgangswelle

Frei wählbar  
Über Sekundärwelle mit Motor gekoppelt, nicht schaltbar  
Hinten: SAE-Verzahnung, Vorne neben Motor: SAE-Verzahnung

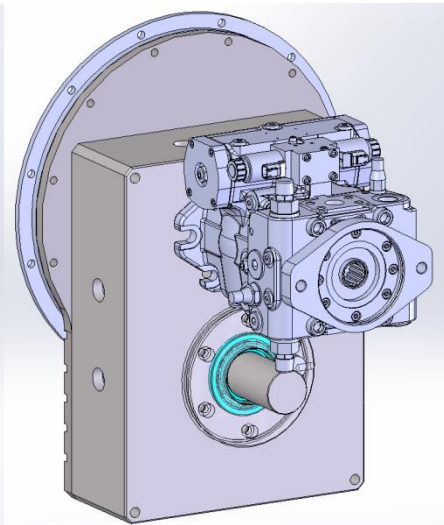
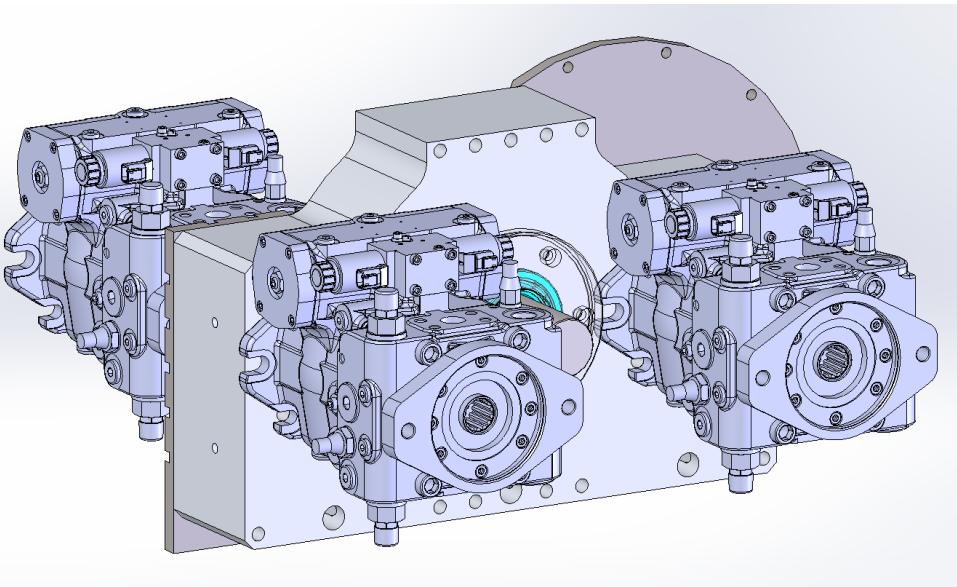

# **LISIBACH**

---

# **MASCHINENBAU AG**

Eistrasse 11, CH-6102 Malters, +41 (0)41 930 02 66, [www.lisibach-mb.ch](http://www.lisibach-mb.ch)